



MOBILIER
FURNITURE

ADRIENNE

LIGNE - LINE

ZANELLATO/BORTOTTO pour / for Pierre Frey





ADRIENNE

by Zanellato/Bortotto

Giorgia Zanellato et Daniele Bortotto ont créé leur agence en 2013 à Trévise après leurs diplômes à l'université IUAV de Venise et un master de design produit à l'ECAL en Suisse. Giorgia fait un passage par Fabrica, centre de recherche en design, pendant que Daniele collabore avec le designer suisse Adrien Rovero. Ils présentent leur premier projet commun, Acqua Alta, au Salone Satellite de Milan la même année et démarrent leurs recherches sur le rapport entre les lieux et le temps qui passe à travers la réinterprétation de techniques artisanales traditionnelles.

A la fois designers produits et directeurs artistiques de projets de décoration, le duo collabore avec des entreprises italiennes et internationales. Leur travail est exposé dans plusieurs galeries et institutions telles que le MAXXI de Rome, le musée du design de la Triennale, le musée Poldi Pezzoli de Milan, la Sommerset House et la galerie Aram de Londres. En 2015, ils sont nommés jeunes talents de l'année par Elle Décor Italie et remportent de nombreux prix pour leurs différents travaux.

Giorgia Zanellato and Daniele Bortotto founded their agency in 2013 in Treviso after graduating from IUAV University in Venice and completing a master's degree in product design at ECAL in Switzerland. Giorgia does a passage through Fabrica, a design research center, while Daniele collaborates with Swiss designer Adrien Rovero. They presented their first joint project, Acqua Alta, at the Salone Satellite in Milan the same year and began their research on the relationship between place and time through the reinterpretation of traditional craft techniques.

Both product designers and artistic directors of decoration projects, the duo collaborates with Italian and international companies. Their work is exhibited in several galleries and institutions such as MAXXI in Rome, the Triennale Design Museum, the Poldi Pezzoli Museum in Milan, Sommerset House and the Aram Gallery in London. In 2015 they were named young talent of the year by Elle Décor Italy and won numerous awards for their various works.

LE CONCEPT

La modernité du bridge ADRIENNE vient d'un piètement qui s'inscrit dans la continuité du dossier. Sa forme enveloppante, simple et élégante met en valeur le veinage du chêne. Son confort est propice aux longues discussions et renvoie à l'histoire de la scène culturelle parisienne du début des années 1900. La pièce fait référence à Adrienne Monnier, libraire avant-gardiste, qui fit de sa librairie un lieu de rencontres entre les plus grands écrivains et artistes.

THE CONCEPT

The modernity of the ADRIENNE dining chair comes from a continuous line from the base to the backrest. Its simple and elegant shape highlights the oak grain. Its comfort is perfect for long discussions and refers to the history of the Parisian cultural scene of the early 1900s. The piece reminds us of Adrienne Monnier, an avant-garde bookseller, who made her bookshop a meeting place for the greatest writers and artists.

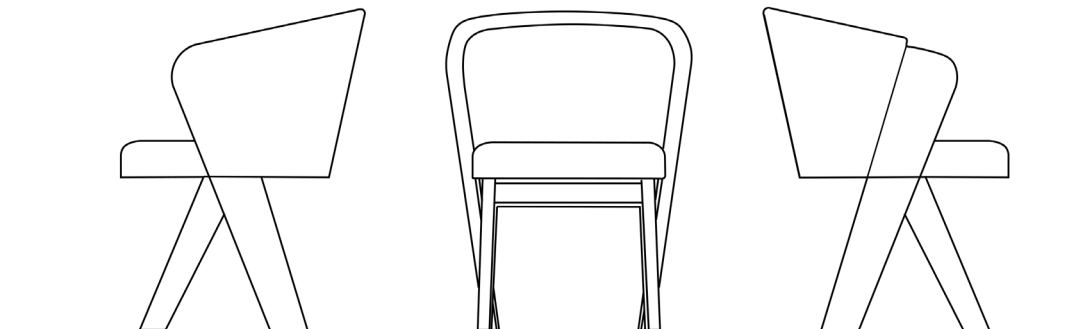

ADRIENNE LIGNE / LINE



ADRIENNE
Bridge option bois / Dinning chair wood option
FADRIBR061B



ADRIENNE
Bridge option tapissier / Dinning chair upholstered option
FADRIBR061G























FICHE TECHNIQUE / TECHNICAL SHEET



ADRIENNE Zanellato & Bortotto pour / for Pierre Frey

BRIDGE / DINING CHAIR

REF: FADRIBR061B

STRUCTURE

Chêne massif et hêtre massif
Assemblage: traditionnel

FRAME

Solid oak and solid beech
Construction: Traditional

CONFORT

Sangles élastiques
Assise : Mousse haute résilience 2 densités
45 kg/m³ et 26 kg/m³ parementée de ouate polyester
Dossier : Mousse haute résilience 35 kg/m³
parementée de ouate polyester

COMFORT

Elastic webbing
Seat : High resilience foam in 2 densities
45kg/m³ and 26kg/m³ wrapped in polyester
wadding
Back : High resilience foam 35 kg/m³ wrapped
in polyester wadding

PIÈTEMENT

Intégré à la structure
Chêne teinté vernis à l'eau

LEG FINISHES

Integral to the structure
Water-based stained varnished oak

FINITIONS TAPISSIER

Couture simple et passepoil

UPHOLSTERED FINISHES

Single stitching and piping

SPÉCIFICITÉ

Existe avec un dossier entièrement garni
FADRIBR061G

SPECIFICITY

Exists with a fully upholstered backrest
FADRIBR061G

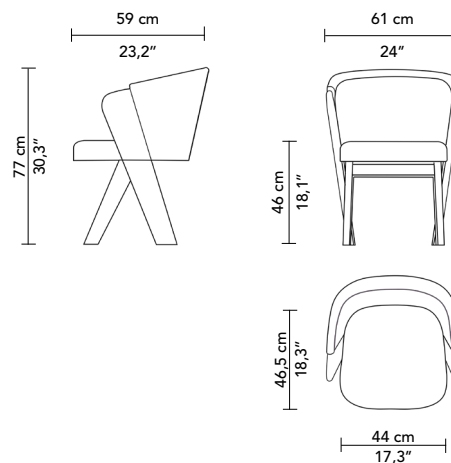

MÉTRAGE TISSU

- FADRIBR061B : 1,7 m
- FADRIBR061G : 2,4 m

FABRIC QUANTITY

- FADRIBR061B : 1,86 yds
- FADRIBR061G : 2,62 yds

Poids : 11,6 kg

Weight : 25,6 lbs

Eco participation obligatoire pour une livraison
en France : 1,40€ HT







FICHE TECHNIQUE / TECHNICAL SHEET



ADRIENNE Zanellato & Bortotto pour / for Pierre Frey

BRIDGE / DINING CHAIR

REF: FADRIBR061G

STRUCTURE	FRAME
Chêne massif et hêtre massif Assemblage: traditionnel	Solid oak and solid beech Construction: Traditional
CONFORT	COMFORT
Sangles élastiques Assise : Mousse haute résilience 2 densités 45 kg/m ³ et 26 kg/m ³ parementée de ouate polyester Dossier : Mousse haute résilience 35 kg/m ³ parementée de ouate polyester	Elastic webbing Seat : High resilience foam in 2 densities 45kg/m ³ and 26kg/m ³ wrapped in polyester wadding Back : High resilience foam 35 kg/m ³ wrapped in polyester wadding
PIETEMENT	LEG FINISHES
Intégré à la structure Chêne teinté vernis à l'eau	Integral to the structure Water-based stained varnished oak
FINITIONS TAPISSIER	UPHOLSTERED FINISHES
Couture simple et passepoil	Single stitching and piping
SPÉCIFICITÉ	SPECIFICITY
Existe avec un dossier bois FADRIBR061B	Exists with a wooden backrest FADRIBR061B

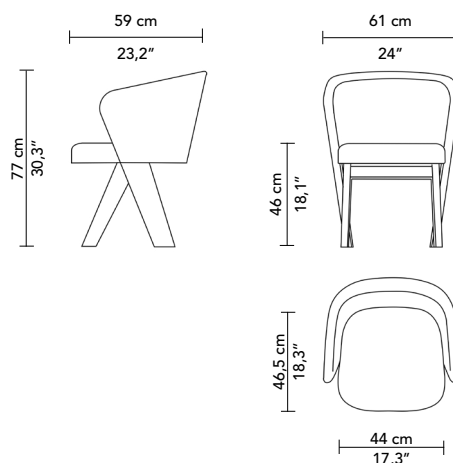

MÉTRAGE TISSU	FABRIC QUANTITY
- FADRIBR061B : 1,7 m	- FADRIBR061B : 1,86 yds
- FADRIBR061G : 2,4 m	- FADRIBR061G : 2,62 yds

Poids : 11,2 kg

Weight : 24,7 lbs

Eco participation obligatoire pour une livraison en France : 1,34€ HT

