



MOBILIER
FURNITURE

RUBAN

LIGNE-LINE

ESTUDIO PERSONA pour / for Pierre Frey





RUBAN by Estudio Persona

Estudio Persona a été créé par Emilianita Gonzalez et Jessie Young. Nées en Uruguay, les deux jeunes femmes se sont rencontrées à Los Angeles et travaillent dans un premier temps sur de nombreux projets collaboratifs. Fort de cette émulsion créative, elles décident de s'associer en 2015 pour fonder Estudio Persona.

Leurs designs non conventionnels s'articulent autour de dessins forts, combinés à une approche neutre et minimale. Travaillant avec des matériaux naturels de manière éclectique, elles incarnent une pratique unique, en constante évolution, aux lignes féminines et sculpturales. Elles entretiennent une fascination pour l'artisanat traditionnel, et travaillent avec de nombreux fabricants locaux. Lors de ces collaborations elles remettent en question leurs processus créatif pour adapter leurs produits aux besoins des clients et aux contraintes induites par chaque matériau.

Estudio Persona was created by Emilianita Gonzalez and Jessie Young in 2015. Born in Uruguay, they both met in Los Angeles where they started working on a collaborative process that evolved into the formation of Estudio Persona.

Their unconventional designs follow strong lines combined with a distinctly neutral and minimal approach. Working with natural materials in contrasting ways, they embody a unique and ever evolving practice that is evident in their feminine lines and sculptural shapes. With a huge respect for traditional craftsmanship, they collaborate with local manufacturers and challenge their designs by adapting to the constraints they encounter with each material they work with.

LE CONCEPT

Dessinée par Estudio Persona, la ligne RUBAN rend hommage à cette étroite bande de tissu d'ornementation comme un lien entre le physique et l'émotionnel. Les pièces interagissent entre elles dans un dialogue continu de lignes. Un trait unique, à la présence forte et subtile, dessine les contours des assises. Le mouvement du ruban est retranscrit par le biais du pliage. Entièrement gainé, les pièces s'imposent par leur esthétique très graphique.

THE CONCEPT

Designed by Estudio Persona, the RUBAN line pays homage to this narrow strip of fabric ornamentation as a link between the physical and the emotional. The pieces interact with each other in a continuous dialogue of lines. A single line, with a strong yet subtle presence, outlines the contours of the seats. The movement of the ribbon is transcribed through folding. Entirely upholstered, the pieces impose themselves by their very graphic aesthetic.

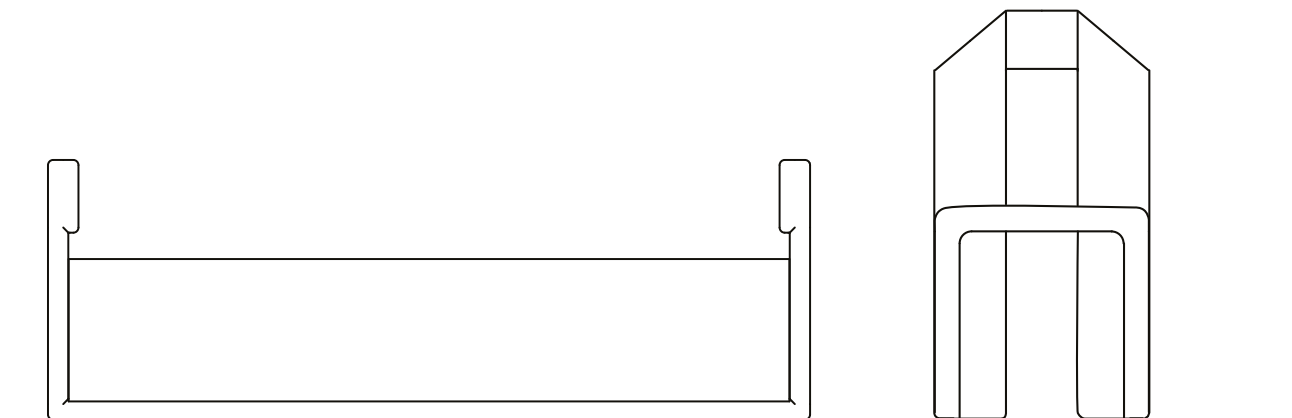

RUBAN LIGNE / LINE



RUBAN
Chaise - Chair
FRUBACH046



RUBAN
Banc - Bench
FRUBABA188











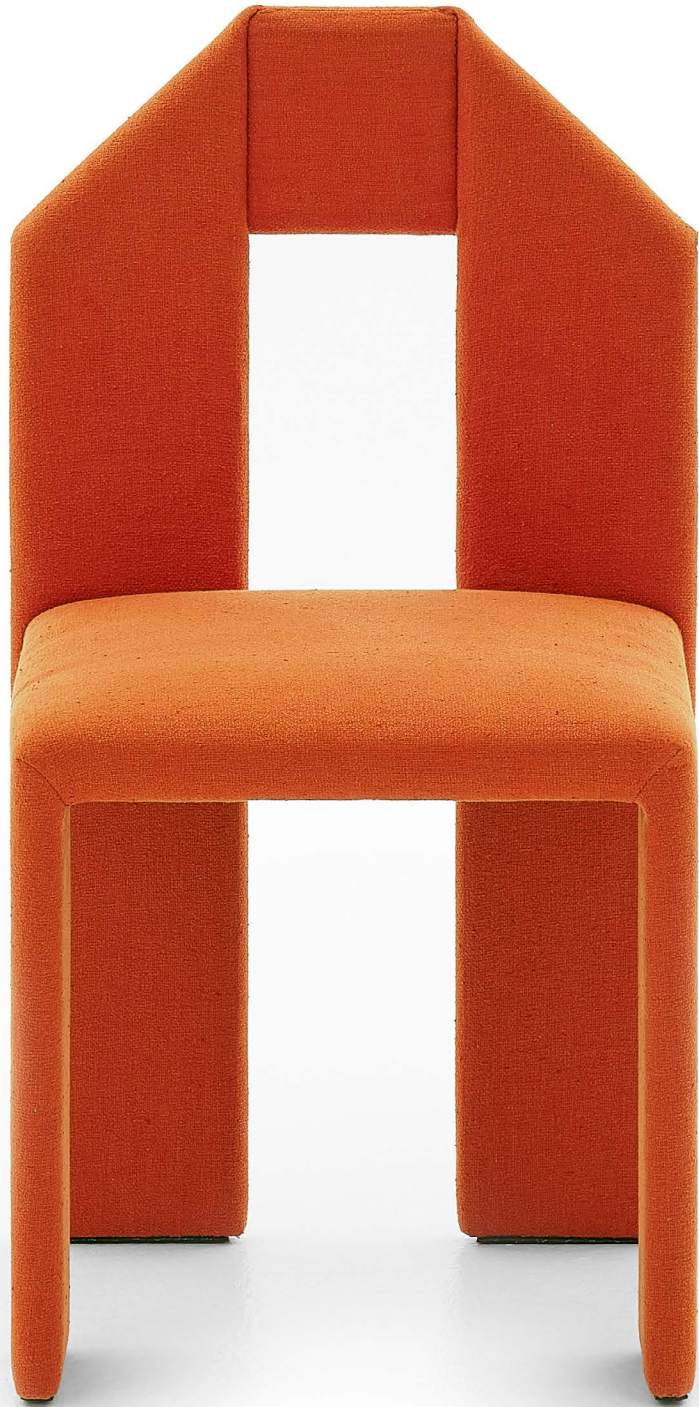

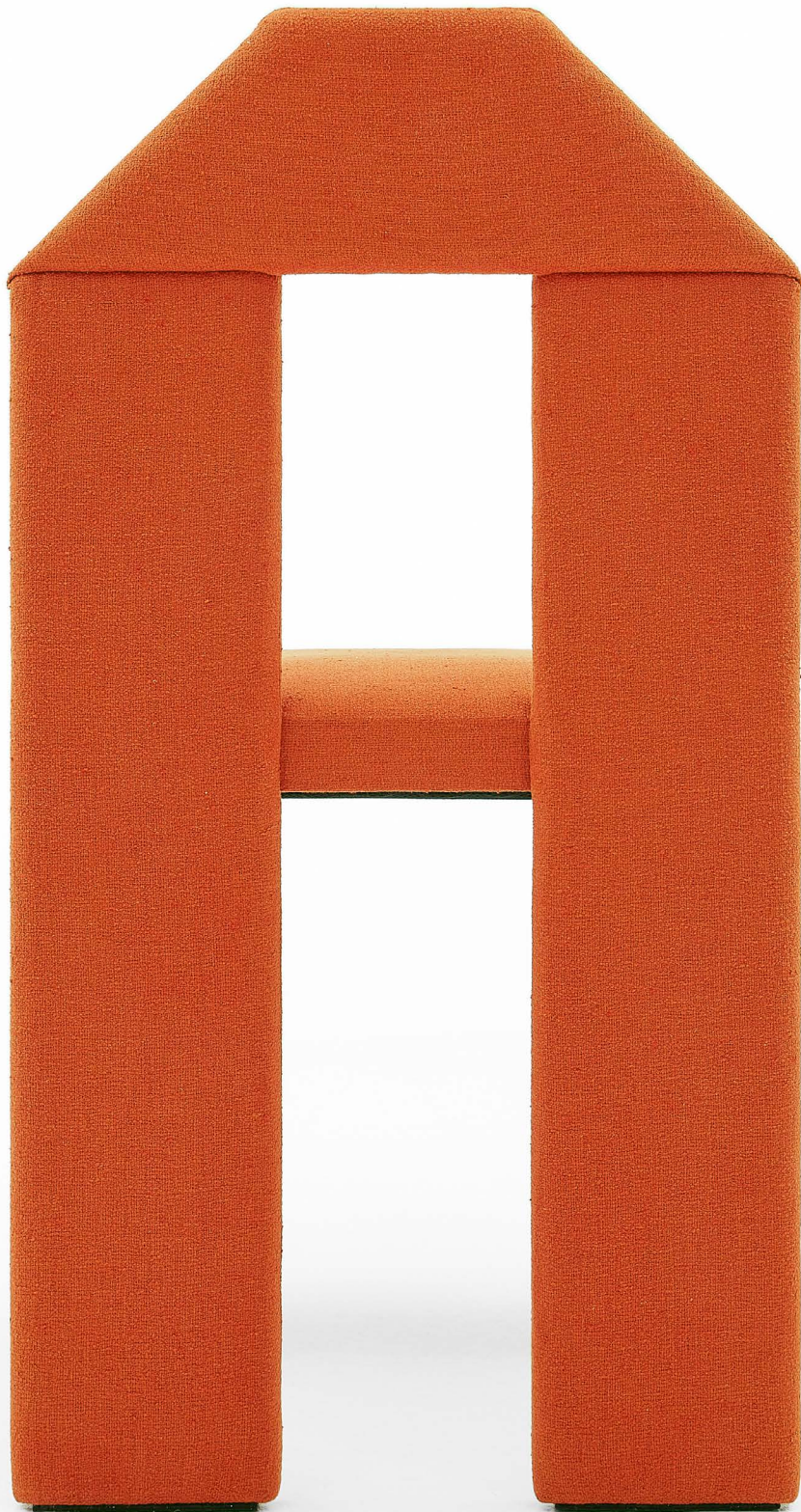

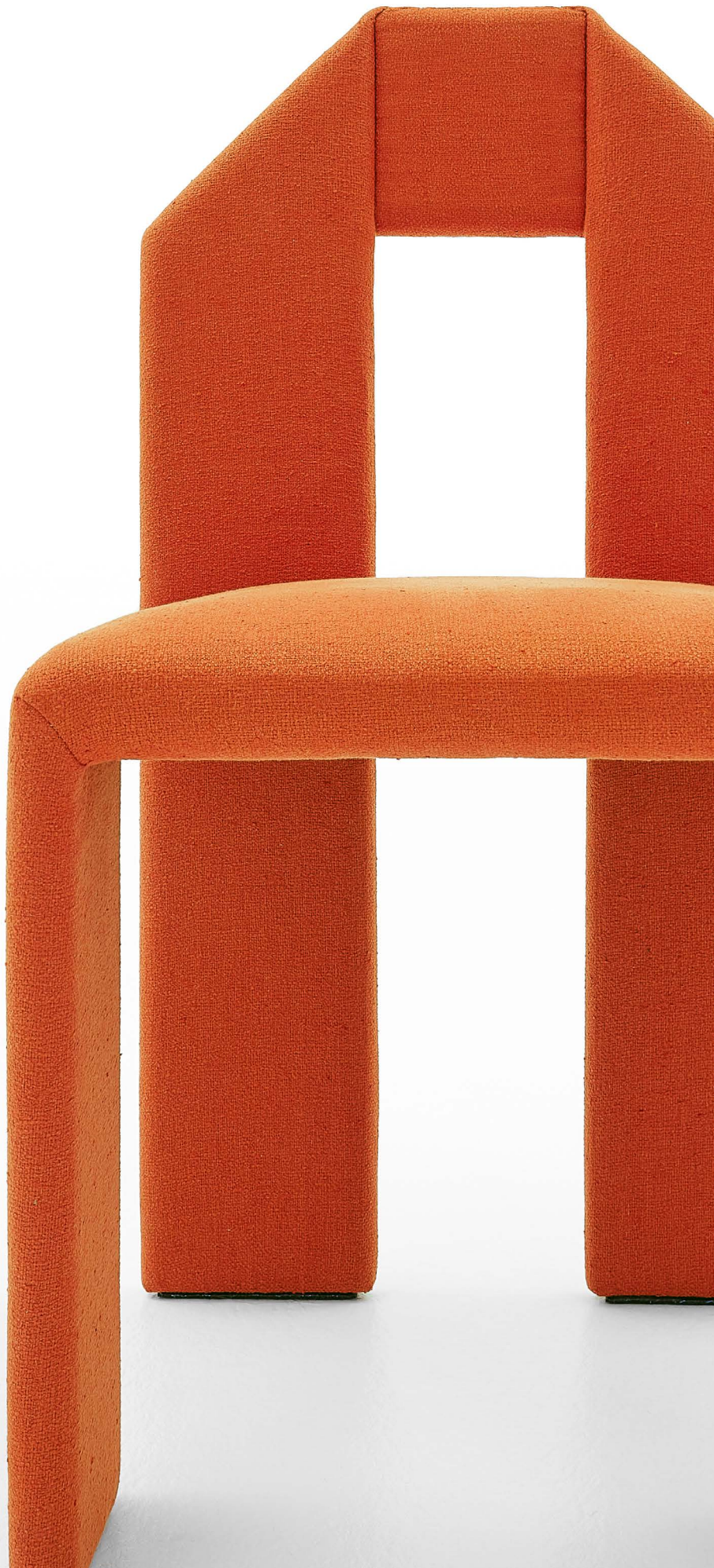





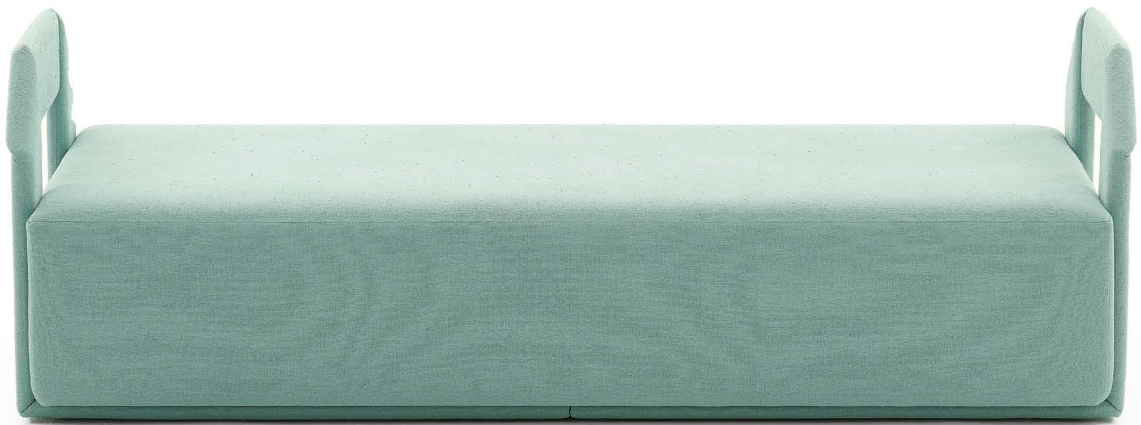



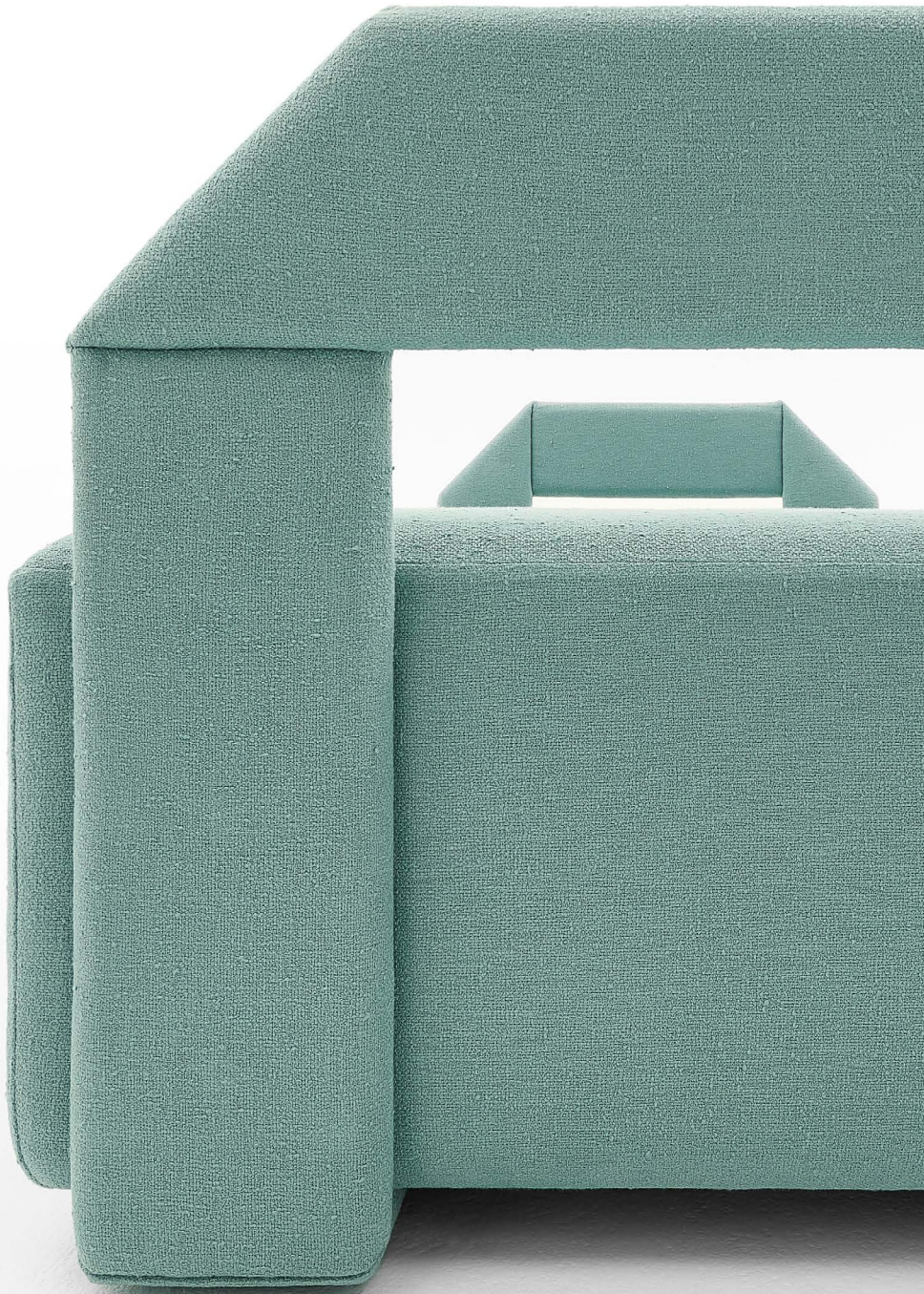

FICHE TECHNIQUE / TECHNICAL SHEET

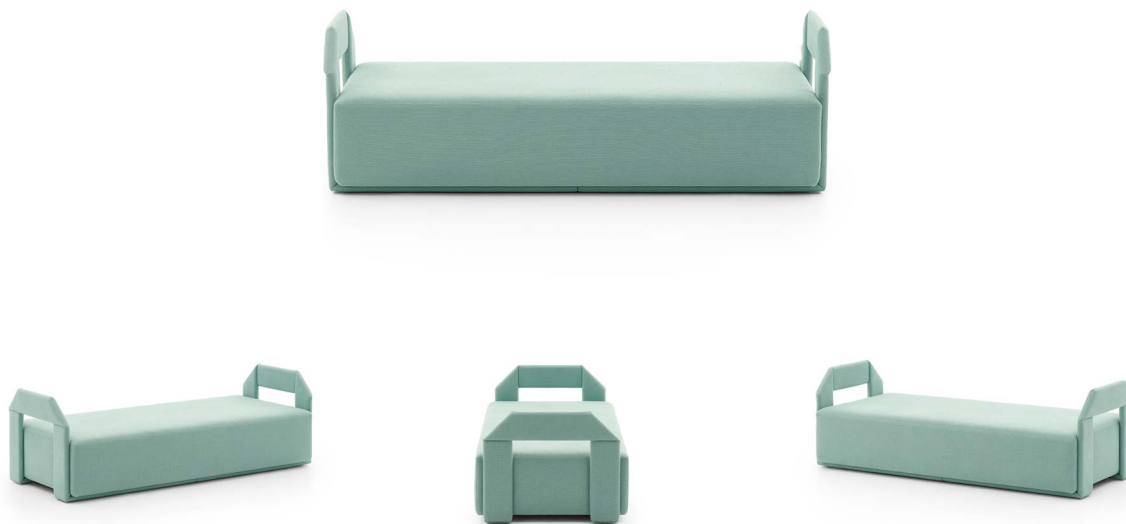

Tissu / Fabric : MENERBES Celadon F3445013

RUBAN

BANC - BENCH

REF: FRUBABA188

STRUCTURE	FRAME
Hêtre massif et panneaux de bois Assemblage : Traditionnel	Solid beech and wood panels Construction: Traditional
CONFORT	COMFORT
Sangles élastiques Structure : Mousse Polyester Assise : Mousse HR (Haute Résilience) 45kg/m3, mousse HR 40kg/m3, mousse HR 26kg/m3	Elastic webbing Structure : Polyester foam Seat : HR foam (High Resilience) 45kg/m3, HR foam 40kg/m3, HR foam 26kg/m3
PIÈTEMENT	LEG FINISHES
Piètement gainé	Upholstered base
FINITIONS TAPISSIER	UPHOLSTERED FINISHES
Coutures simples	Single needle stitching
PIÈCES COORDONNÉES	COORDINATED PIECES
Chaise et banc	Chair and bench

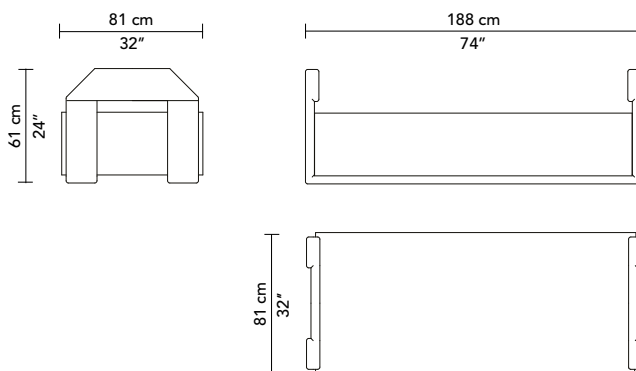

MÉTRAGE TISSU

- FRUBABA188 : 4,5 m

FABRIC QUANTITY

- FRUBABA188 : 4,9 yds

Poids : 55 kg

Weight : 121,3 lbs

Eco participation obligatoire pour une livraison
en France : 6,60 € HT



FICHE TECHNIQUE / TECHNICAL SHEET



Tissu / Fabric : MENERBES Carmin F3445008

RUBAN

CHAISE - CHAIR

REF: FRUBACH046

STRUCTURE	FRAME
Hêtre massif et panneau de bois Assemblage : Traditionnel	Hêtre massif et panneau de bois Assemblage : Traditionnel
CONFORT	COMFORT
Sangles élastiques Structure : Mousse	Elastic webbing Structure : Foam
PIÈTEMENT	LEG FINISHES
Piètement entièrement gainé	Fully upholstered legs
FINITIONS TAPISSIER	UPHOLSTERED FINISHES
Couture simple	Single needle stitching
PIÈCES COORDONNÉES	COORDINATED PIECES
Banc, Chaise	Banc, Chaise

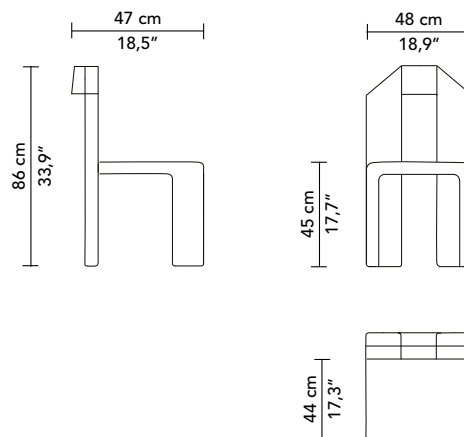

Re

MÉTRAGE TISSU

- FRUBACH046 : 2,1 m

FABRIC QUANTITY

- FRUBACH046 : 2,3 yds

Poids : 11 kg

Weight : 24,3 lbs

Eco participation obligatoire pour une livraison
en France : 1,32 € HT

