



MOBILIER
FURNITURE

MERINGUE

LIGNE-LINE

Aurélien BARBRY pour / for Pierre Frey





M E R I N G U E by Aurélien Barbry

Aurélien Barbry est un designer français partagé entre Copenhague et New York. Une fois diplômé de l'école Camondo avec les félicitations du Jury en 1997, il intègre le département design du studio Jean Nouvel et réalise des projets de design industriel ou de design intégrés à l'architecture.

Il a notamment travaillé sur le restaurant du musée du quai Branly. En 2006, il part s'installer au Danemark à Copenhague et fonde son propre studio de design. Il collabore avec de nombreuses marques scandinaves telles Georg Jensen, Fredericia Furniture, Le Klint...

Aurélien Barbry a construit son identité au cours des voyages de vies qu'il a entrepris. Il a évolué dans des villes aux horizons culturels différents comme Hong Kong, Hambourg, ou encore New York, ou encore Copenhague. Il est profondément marqué par le design scandinave et mène une approche fonctionnelle et minimaliste avec des formes organiques simples évidentes.

Aurélien Barbry is a French designer who lives between Copenhagen and New York. After graduating from the Camondo school in 1997 with the congratulations of the jury, he joined the design department of the Jean Nouvel studio and carried out projects of industrial design or design integrated into architecture.

He worked on the restaurant of the Quai Branly Museum. In 2006, he moved to Copenhagen, Denmark and founded his own design studio. He collaborates with many Scandinavian brands such as Georg Jensen, Fredericia Furniture, Le Klint...

Aurélien Barbry has built his identity during the life trips he has undertaken. He has evolved in cities with different cultural horizons such as Hong Kong, Hamburg, New York, or Copenhagen. He is deeply influenced by Scandinavian design and follows a functional and minimalist approach with simple organic forms.

LE CONCEPT

La ligne MERINGUE dessinée par Aurélien Barbry fait référence au design scandinave des années 60. Elle s'inscrit dans un langage organique où règne simplicité et fonctionnalisme. Les élégantes lignes sculptées mélangent courbes et contre courbes pour épouser au mieux les silhouettes. Une coque sophistiquée en forme de corolle relie le dossier et le piètement comme un trait d'union continu.

THE CONCEPT

The MERINGUE line designed by Aurélien Barbry refers to the Scandinavian design of the 60s. It is part of an organic language where simplicity and functionalism dominate. The elegant sculpted lines mix curves and counter-curves to best fit the silhouettes. A sophisticated corolla-shaped shell connects the backrest and the base like a continuous link.

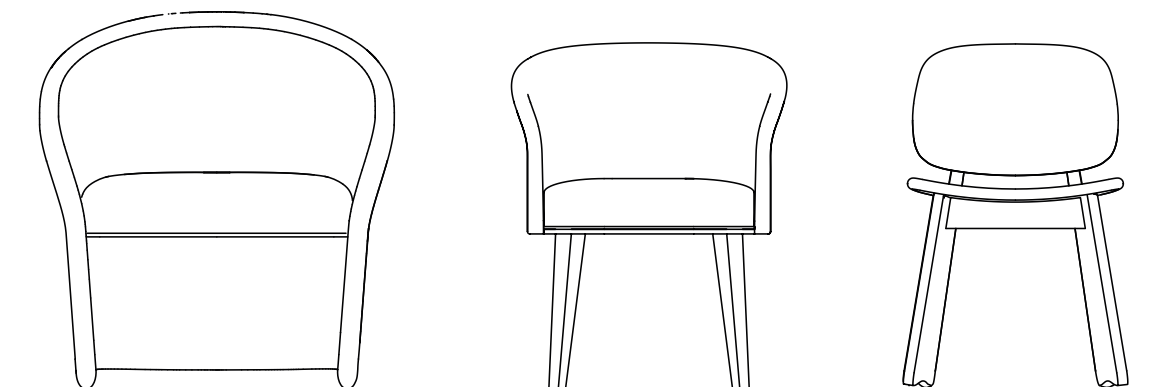

MERINGUE LIGNE / LINE



MERINGUE
Fauteuil - Armchair
FMERIFA071



MERINGUE
Bridge - Dining chair
FMERIBR060



MERINGUE
Chaise - Chair
FMERICH050























FICHE TECHNIQUE / TECHNICAL SHEET



Tissu / Fabric : ANGKOR Taupe F3521009

MERINGUE

FAUTEUIL - ARMCHAIR

REF: FMERIFA071

STRUCTURE	FRAME
Chêne massif, hêtre et panneau de bois Assemblage : Traditionnel	Solid oak, beech and wood panel Construction: Traditional
CONFORT	COMFORT
Sangles élastiques Structure : Mousse Polyester 40/40 Assise : Mousse HR (Haute Résilience) 45kg/m3, mousse HR 40kg/m3, mousse HR 26kg/m3 Dossier : Mousse HR (Haute Résilience) 35kg/m3, mousse HR 26kg/m3	Elastic webbing Structure : Polyester foam 40/40 Seat : HR foam (High Resilience) 45kg/m3, HR foam 40kg/m3, HR foam 26kg/m3 Back : HR foam (High Resilience) 35kg/m3, HR foam 26kg/m3
PIÈTEMENT	LEG FINISHES
Piètement gainé	Upholstered base
FINITIONS TAPISSIER	UPHOLSTERED FINISHES
Couture simple et passepoil	Single needle stitching and piping
PIÈCES COORDONNÉES	COORDINATED PIECES
Fauteuil, Bridge, Chaise	Sofa, Dining chair, Chair

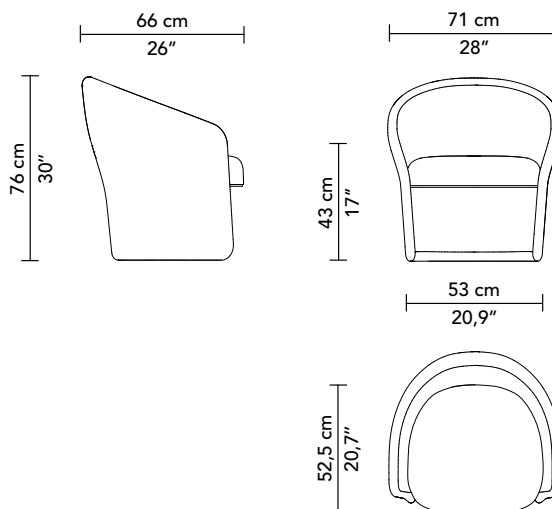

MÉTRAGE TISSU

- FMERIFA071 : 3 m

FABRIC QUANTITY

- FMERIFA071 : 3,3 yds

Poids : 15,1 kg

Weight : 33,3 lbs

Eco participation obligatoire pour une livraison
en France : 1,82 € HT



FICHE TECHNIQUE / TECHNICAL SHEET



Tissu / Fabric : ANGKOR Suie F3521010

MERINGUE

BRIDGE - DINING CHAIR

REF: FMERIBR060

STRUCTURE	FRAME
Chêne massif, hêtre et panneau de bois Assemblage : Traditionnel	Solid oak, beech and wood panel Construction: Traditional
CONFORT	COMFORT
Sangles élastiques Structure : Mousse Polyester 40/40 Assise : Mousse HR (Haute Résilience) 45kg/m ³ , mousse HR 26kg/m ³ Dossier : Mousse HR (Haute Résilience) 40kg/m ³ , mousse HR 35kg/m ³	Elastic webbing Structure : Polyester foam 40/40 Seat : HR foam (High Resilience) 45kg/m ³ , HR foam 26kg/m ³ Back : HR foam (High Resilience) 40kg/m ³ , HR foam 35kg/m ³
PIETEMENT	LEG FINISHES
Chêne huilé	Oiled oak
FINITIONS TAPISSIER	UPHOLSTERED FINISHES
Couture simple et passepoil	Single needle stitching and piping
PIÈCES COORDONNÉES	COORDINATED PIECES
Fauteuil, Bridge, Chaise	Sofa, Dining chair, Chair

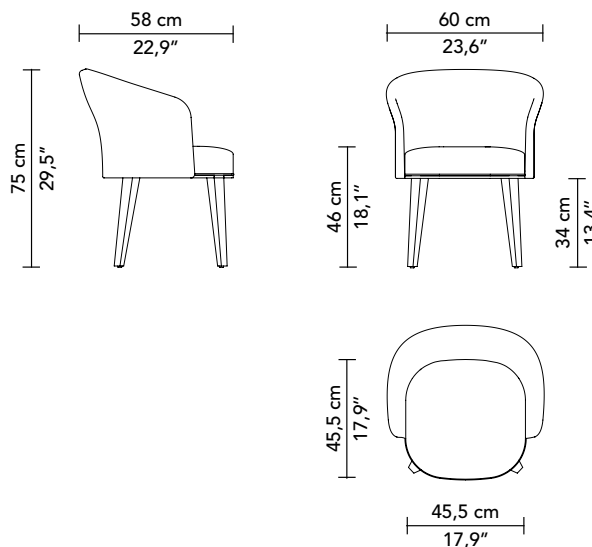

MÉTRAGE TISSU

- FMERIBR060 : 1,9 m

FABRIC QUANTITY

- FMERIBR060 : 2,1 yds

Poids : 9,9 kg

Weight : 21,9 lbs

Eco participation obligatoire pour une livraison en France : 1,19 € HT



FICHE TECHNIQUE / TECHNICAL SHEET



Tissu / Fabric : ELISE Ecorce F3427001

MERINGUE

CHAISE - CHAIR

REF: FMERICH050

STRUCTURE	FRAME
Hêtre massif et panneau de bois Assemblage : Traditionnel	Solid beech and wood panel Construction: Traditionnel
CONFORT	COMFORT
Châssis plein Structure : Mousse Polyester 40/40 Assise : Mousse HR (Haute Résilience) 45kg/m3, Dossier : Mousse HR (Haute Résilience) 35kg/m3	Solid seat Structure : Polyester foam 40/40 Seat : HR foam (High Resilience) 45kg/m3 Back : HR foam (High Resilience) 35kg/m3
PIÈTEMENT	LEG FINISHES
Piètement gainé	Upholstered base
FINITIONS TAPISSIER	UPHOLSTERED FINISHES
Coutures simple, double surpiqûres et passepoil	Single needle stitching, double-stitched seams and piping
PIÈCES COORDONNÉES	COORDINATED PIECES
Fauteuil, Bridge, Chaise	Sofa, Dining chair, Chair

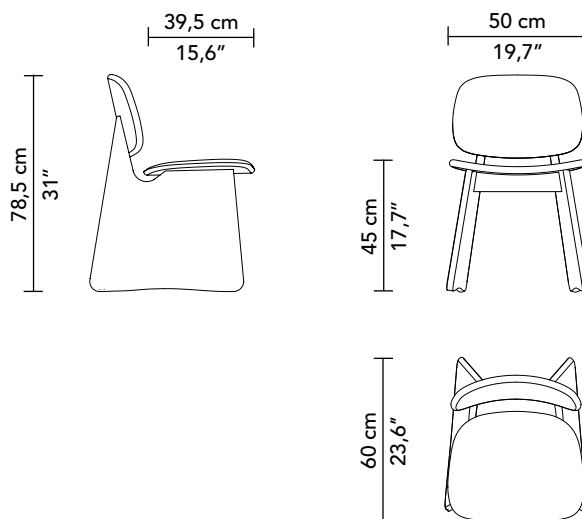

MÉTRAGE TISSU

- FMERICH050 : 2,8 m

FABRIC QUANTITY

- FMERICH050 : 3,1 yds

Poids : 8,1 kg

Weight : 17,9 lbs

Eco participation obligatoire pour une livraison en France : 0,98 € HT

