



MOBILIER
FURNITURE

DADA

LINE

Constance Guisset for Pierre Frey



Collection ICÔNE



@Felipe Ribon

DADA by Constance Guisset

En 2009 Constance Guisset fonde son studio spécialisé en design, architecture intérieure et scénographie. Ses objets tels que la suspension Vertigo, la lampe Cape ou encore le plat Canova font partie des icônes du design.

Elle explore également d'autres champs de recherche et d'expression comme la scénographie de spectacles vivants, d'expositions pour des musées ou des marques, la décoration d'intérieur et même l'édition de livres pour enfants. Le fil conducteur de toutes ces expériences est la recherche de l'équilibre entre l'incarnation du mouvement, la délicatesse et l'imaginaire tout en défendant une exigence de qualité, de confort et d'accueil des corps et de leurs gestes.

In 2009 Constance Guisset founded her studio specialized in design, interior architecture and scenography. Her objects such as the Vertigo suspension, the Cape lamp or the Canova dish are among the icons of design.

She also explores other fields of research and expression such as stage design for live shows, exhibitions for museums or brands, interior design and even the publishing of children's books. The common thread of all these experiences is the search for a balance between the embodiment of movement, delicacy and imagination, while defending a demand for quality, comfort and the welcoming of bodies and their gestures.

LE CONCEPT

La chaise pliante DADA, dessinée par Constance Guisset pour la Maison Pierre Frey, allie subtilement confort et élégance dans une fonctionnalité assumée. DADA s'adapte aux besoins de l'instant, elle revisite la chaise d'appoint et se déploie avec style. Chaque détail est soigneusement élaboré pour offrir un confort d'assise qui répond aux exigences communes de la Maison et de la designer.

Sa ligne se caractérise par des pieds galbés et enveloppant en bois massif qui prolongent le dossier, apporte une harmonie visuelle et un équilibre parfait entre esthétique et ergonomie. Belle et fonctionnelle, cette chaise pliante invite à des moments de convivialité, simples et spontanés.

Son nom, DADA, évoque une symétrie ludique, ajoutant une touche de fantaisie à cette pièce légère et minutieusement conçue. DADA existe, en collection, en trois teintes satinées sur hêtre (ébène, noisette et naturel). Teintes personnalisables possibles en sur-mesure.

THE CONCEPT

The DADA folding chair, designed by Constance Guisset for Maison Pierre Frey, masterfully blends comfort and elegance within a boldly functional design. Adaptable to the moment's needs, DADA redefines the occasional chair with a stylish flair. Every detail has been meticulously crafted to deliver seating comfort that aligns with the exacting standards shared by the Maison and the designer.

The chair's distinctive design features gracefully curved solid wood legs that seamlessly extend into the backrest, creating a sense of visual harmony and striking a perfect balance between aesthetics and ergonomics. Both beautiful and practical, this folding chair invites effortless moments of spontaneity and conviviality, making it a delightful addition to any setting.

The name, DADA, suggests playful symmetry, infusing a whimsical touch into this lightweight yet meticulously designed piece. Available in three satin-finished beechwood tones (ebony, hazelnut, and natural), DADA also offers customizable finishes for bespoke projects.



DADA

LINE



DADA

Chaise - Chair

FDADACH045T00 - Naturel / Natural



DADA

Chaise - Chair

FDADACH045T10 - Ebène / Ebony



DADA

Chaise - Chair

FDADACH045T11 - Noisette / Hazelnut





DADA

by Constance Guisset



Tissu / Fabric : TIBET Horizon F3981001
 Finition / Finish : Teinte Naturel sur hêtre, vernis satiné HB0005 / Natural stain on beechwood, satin varnish HB0005

CHAISE - CHAIR

REF: FDADACH045T00

STRUCTURE

Hêtre, assemblage par vis,
système d'ouverture en bois et métal

FINITION STRUCTURE

Hêtre teinté vernis satiné à l'eau

Existe en 3 teintes :

- Naturel FDADACH045T00
- Ebène FDADACH045T10
- Noisette FDADACH045T11

FINITION TAPISSIER

Passepoil

SPÉCIFICITÉ

Se référer à la liste de tissus compatibles

MÉTRAGE TISSU

1,5 m
Métrage pour un tissu uni en laize 140 cm

FRAME

Beech, assembled with screws,
wood and metal opening system

WOOD FINISHES

Stained beech, water-based varnish

Available in 3 stains:

- Natural FDADACH045T00
- Ebony FDADACH045T10
- Hazelnut FDADACH045T11

UPHOLSTERED FINISHES

Piping

SPECIFICITY

Refer to the suitable fabrics list

FABRIC QUANTITY

2 yds
Quantity for a plain fabric in 55" width

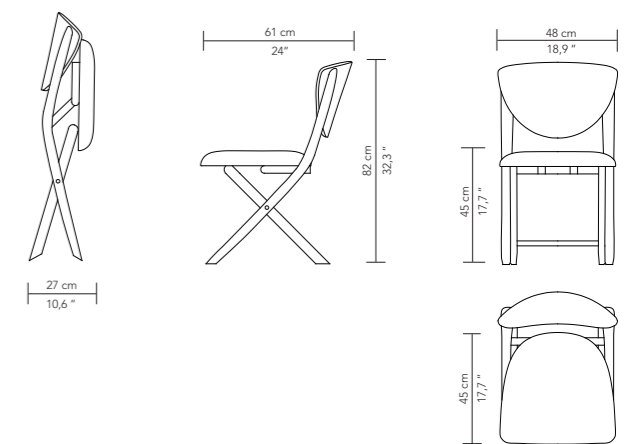

DADA

by Constance Guisset



Tissu / Fabric : CALVI Noisette L3997003
 Finition / Finish : Teinte Ebène sur hêtre, vernis satiné HB010S / Ebony stain on beechwood, satin varnish HB010S

CHAISE - CHAIR

REF: FDADACH045T10

STRUCTURE	FRAME
Hêtre, assemblage par vis, système d'ouverture en bois et métal	Beech, assembled with screws, wood and metal opening system
FINITION STRUCTURE	WOOD FINISHES
Hêtre teinté vernis satiné à l'eau	Stained beech, water-based varnish
Existe en 3 teintes :	Available in 3 stains:
- Naturel FDADACH045T00	- Natural FDADACH045T00
- Ebène FDADACH045T10	- Ebony FDADACH045T10
- Noisette FDADACH045T11	- Hazelnut FDADACH045T11
FINITION TAPISSIER	UPHOLSTERED FINISHES
Passepoil	Piping
SPÉCIFICITÉ	SPECIFICITY
Se référer à la liste de tissus compatibles	Refer to the suitable fabrics list
MÉTRAGE TISSU	FABRIC QUANTITY
1,5 m	2 yds
Métrage pour un tissu uni en laize 140 cm	Quantity for a plain fabric in 55" width

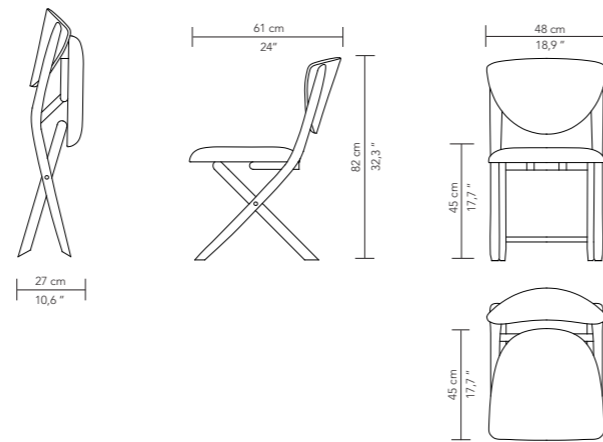

DADA

by Constance Guisset



Tissu / Fabric : LA CROIX DU SUD Agave F3954002
 Finition / Finish : Teinte Noisette sur hêtre, vernis satiné HB011S / Hazelnut stain on beechwood, satin varnish HB011S

CHAISE - CHAIR

REF: FDADACH045T11

STRUCTURE

Hêtre, assemblage par vis,
système d'ouverture en bois et métal

FINITION STRUCTURE

Hêtre teinté vernis satiné à l'eau

Existe en 3 teintes :

- Naturel FDADACH045T00
 - Ebène FDADACH045T10
 - Noisette FDADACH045T11

FINITION TAPISSIER

Passepoil

SPÉCIFICITÉ

Se référer à la liste de tissus compatibles

MÉTRAGE TISSU

1,5 m
 Métrage pour un tissu uni en laize 140 cm

FRAME

Beech, assembled with screws,
wood and metal opening system

WOOD FINISHES

Stained beech, water-based varnish

Available in 3 stains:

- Natural FDADACH045T00
 - Ebony FDADACH045T10
 - Hazelnut FDADACH045T11

UPHOLSTERED FINISHES

Piping

SPECIFICITY

Refer to the suitable fabrics list

FABRIC QUANTITY

2 yds
 Quantity for a plain fabric in 55" width

