

MOBILIER  
FURNITURE

# TRÈFLE

Toni Grilo for Pierre Frey



Collection ICÔNE

---



## TRÈFLE by Toni Grilo

Toni Grilo est un designer français né en 1979, reconnu pour son approche minimaliste et intemporelle du design. Diplômé de l'École Boulle à Paris en 2001, il s'installe rapidement au Portugal, attiré par le riche savoir-faire artisanal et industriel du pays.

Au fil des années, Toni Grilo s'est imposé comme une figure incontournable du design contemporain, collaborant avec de grandes marques portugaises et internationales telles que Riluc, Haymann Editions, ou encore Blackcork. Ses créations, qu'il s'agisse de mobilier, de luminaires ou d'objets, se distinguent par une élégance brute, mettant en valeur les matériaux comme le métal, le bois ou la pierre.

Alliant technologie de pointe et tradition artisanale, son travail reflète une quête constante d'harmonie entre fonctionnalité et poésie. Basé à Porto, Toni Grilo continue de repousser les limites du design, célébrant la richesse des matériaux et la simplicité des formes.

Toni Grilo is a French designer born in 1979, renowned for his minimalist and timeless approach to design. A 2001 graduate of the prestigious École Boulle in Paris, he was soon drawn to Portugal, captivated by the country's exceptional artisanal and industrial heritage.

Over the years, Toni Grilo has become a prominent figure in contemporary design, forging collaborations with renowned Portuguese and international brands such as Riluc, Haymann Editions, and Blackcork. His creations, spanning furniture, lighting, and decorative objects, are characterized by a raw elegance that showcases the natural beauty of materials like metal, wood, and stone.

Merging advanced technology with traditional craftsmanship, his work embodies a continuous pursuit of balance between functionality and poetry. Based in Porto, Toni Grilo remains at the forefront of design innovation, celebrating the richness of materials and the purity of form.

# TRÈFLE

LINE

## LE CONCEPT

Conçu par Toni Grilo pour la Maison Pierre Frey, le canapé TRÈFLE propose une vision nouvelle et enveloppante du confort. Pensé comme une structure fluide et accueillante, il se déploie dans un jeu harmonieux de lignes inclinées, convergeant avec subtilité pour évoquer la simplicité d'une forme organique et cohérente.

Ce canapé s'inspire du trèfle à quatre feuilles, symbole de chance et d'harmonie naturelle. Les accoudoirs en pétales s'unissent au dossier et à l'assise pour former une silhouette ouverte et accueillante, comme une invitation au lâcher prise. Inspiré par la posture naturelle du corps en détente, TRÈFLE invite à s'installer profondément, offrant un soutien intuitif et un confort optimal.

Son design épuré, avec des formes en trapèze et triangle, mêle esthétique et fonctionnalité pour un ensemble paradoxalement sculptural et discret.

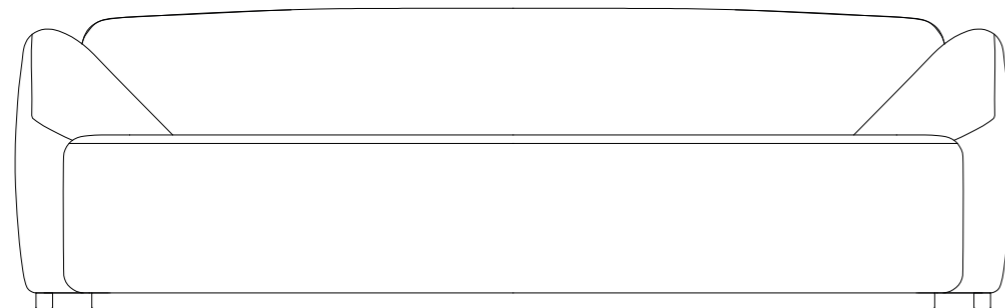

## THE CONCEPT

Designed by Toni Grilo for Maison Pierre Frey, the TRÈFLE sofa reimagines comfort with an enveloping and contemporary vision. Conceived as a fluid, welcoming structure, it unfolds through a harmonious interplay of inclined lines that subtly converge, evoking the simplicity and elegance of an organic, self-evident form.

Inspired by the four-leaf clover, a symbol of luck and natural harmony, TRÈFLE features petal-shaped armrests that seamlessly merge with the backrest and seat. This design forms an open, inviting silhouette that beckons relaxation. Drawing from the natural posture of the body at rest, the sofa encourages deep, intuitive seating, delivering unparalleled support and optimal comfort.

With its refined aesthetic and primary geometric forms, TRÈFLE achieves a delicate balance of artistry and practicality. The result is a sculptural yet understated masterpiece that enhances both comfort and style, redefining the living space with elegance and grace.



TRÈFLE  
Canapé - Sofa  
FTRECA200



TRÈFLE  
Canapé - Sofa  
FTRECA240





La table basse JIMMY 160 cm devant le canapé TRÈFLE 240 cm  
63'' JIMMY coffee table in front of 94,5'' TRÈFLE sofa



















# TRÈFLE

by Toni Grilo



Tissu / Fabric : MOUSSE Coton F3930001  
 Finition / Finish : Teinte Wengé sur hêtre, vernis satiné HB007S / Wenge stain on beechwood, satin varnish HB007S

## CANAPÉ - SOFA 200 CM

REF: FTRECA200

STRUCTURE	FRAME
Panneau bois	Wooden panel
Assemblage : traditionnel	Construction: traditional
FINITIONS PIÈTEMENT	WOOD FINISHES
Hêtre teinté, vernis à l'eau	Stained beech, water-based varnish
FINITIONS TAPISSIER	UPHOLSTERED FINISHES
Coutures retournées	Turned-back seams
SPÉCIFICITÉ	SPECIFICITY
Se référer à la liste des tissus compatibles	Refer to suitable fabrics list
MÉTRAGE TISSU	FABRIC QUANTITY
8 m	9 yds
Métrage pour un tissu uni en laize 140 cm	Quantity for a plain fabric in 55" width

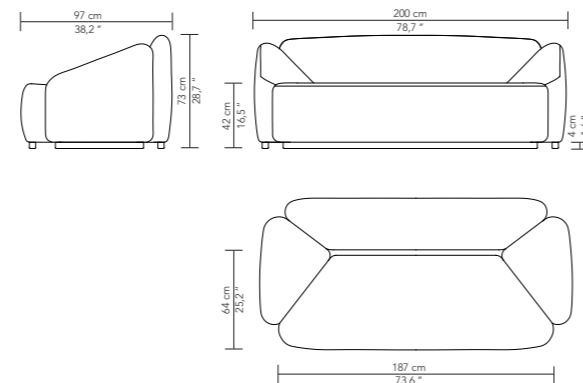



# TRÈFLE

by Toni Grilo



Tissu / Fabric : SEQUOIA Ocre F3927003

Finition / Finish : Teinte Acajou sur hêtre, vernis satiné HB005S / Mahogany stain on beechwood, satin varnish HB006S

## CANAPÉ - SOFA 240 CM

REF: FTREFCA240

STRUCTURE	FRAME
Panneau bois	Wooden panel
Assemblage : traditionnel	Construction: traditional
FINITIONS PIÈTEMENT	WOOD FINISHES
Hêtre teinté, vernis à l'eau	Stained beech, water-based varnish
FINITIONS TAPISSIER	UPHOLSTERED FINISHES
Coutures retournées	Turned-back seams
SPÉCIFICITÉ	SPECIFICITY
Se référer à la liste des tissus compatibles	Refer to suitable fabrics list
MÉTRAGE TISSU	FABRIC QUANTITY
9 m	10 yds
Métrage pour un tissu uni en laize 140 cm	Quantity for a plain fabric in 55" width

